

Схема электрическая принципиальная контроллера управления ТРК Агат-12 мк4

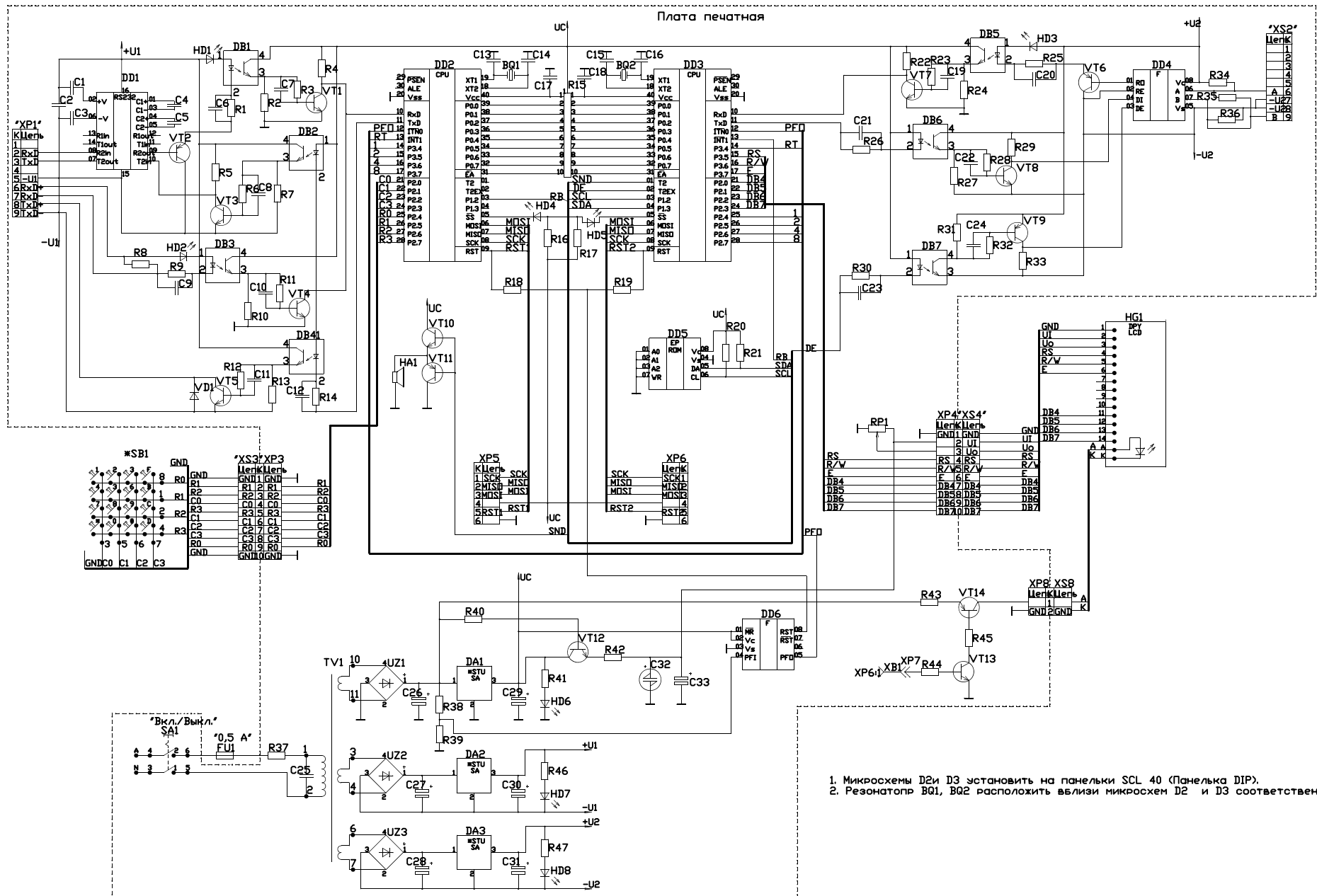

1. Микросхемы D2и D3 установить на панельки SCL 40 (Панелька DIP).
2. Резонаторы BQ1, BQ2 расположить вблизи микросхем D2 и D3 соответственно.